

# DLF-02 型

電球

ランプ  
レンズ  
4色付属

着信音  
検知

電話ですよ! 電話着信音検知器

電話機・インターホンなどの着信音を、  
表示灯の点滅でお知らせします。

福社  
日常生活用具  
給付対象品

給付については各都道府県により手続きが異なりますので、ご購入前にお住まいの地域の役所へご相談ください。



**取付簡単!両面テープで貼るだけ**  
接続はピックアップを貼り、コンセントに信号機器を接続するだけ。電気配線の知識はいりません。

**騒音の中でも使える感度調節付き**  
周りの騒音による誤動作を防ぎ、安定した動作を確保する感度調節付き。

- 音センサのピックアップを電話機に貼りつけ、本体の差込みプラグをコンセントに差し込むだけでOK。すぐにご使用いただけます。
- ボタン式電話、ビジネスホン、内線電話、インターホンなど、呼び出し音の鳴る電話機にご使用いただけます。
- 110V、3Wの電球を使用していますから、ネオン球などに比べると非常に明るく、離れた場所からでも点滅確認ができます。ランプレンズは、衝撃に強い高品質のポリカーボネート樹脂製です。
- 赤色(本体に装着)以外に黄・緑・青の3色のランプレンズが付属していますので、簡単に色替えができます。



●ご家庭でお年寄りの方に呼び出し音の補助として「光」でお知らせ



●耳の不自由な方がいらっしゃるご家庭で「光」でお知らせ

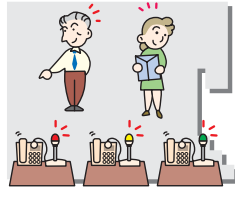

●オフィスで複数の電話に取り付けて「光」でお知らせ

## 結線例

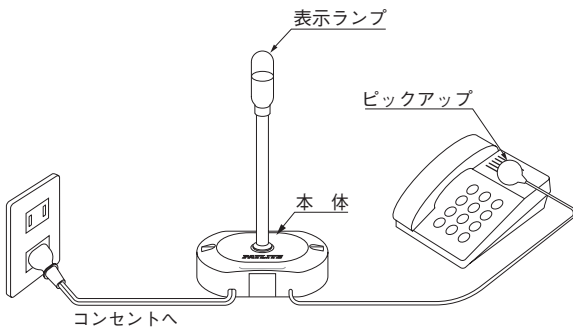

## 外観図 (mm)

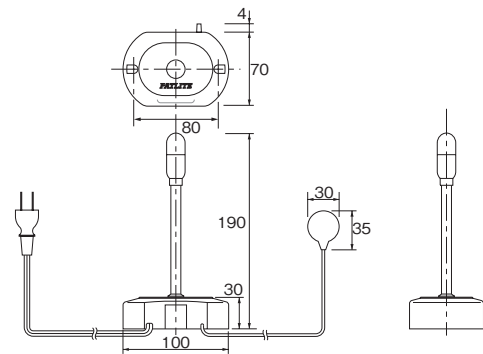

## DLF-02仕様

| 型 式    | 定格電圧   | 消費電力                   | ピックアップ検知方式        | 電球      |    | 質量     | 価格(税抜き) |
|--------|--------|------------------------|-------------------|---------|----|--------|---------|
|        |        |                        |                   | No.     |    |        |         |
| DLF-02 | AC100V | 2.3W(動作時)<br>0.6W(待機時) | コンデンサマイクホンによる音圧検知 | 110V 3W | 22 | 0.19kg | 7,900円  |

電球形状・・・ガラス球T10 口金E10

## 取付け方法

- 本体
1. ピックアップ取付位置確認  
まずピックアップの取付位置を確認してください。ピックアップは電話機の呼び出しベルフザーが一番近い場所にあて、製品が正常に動作することを確認してください。
  2. ピックアップの取付  
ピックアップについている粘着テープの保護紙をはがし、動作確認ができた位置に貼り付けます。
- ※留守番メッセージなどが流れるスピーカと、呼び出し音の鳴るブザー位置が異なる電話機もございますので必ず位置をご確認のうえピックアップを取付けてください。



- 本体
- 付属の粘着テープによる取付
- 
- 付属のねじ(M3×40タッピンねじ)による取付
- 

ネットワーク  
積層信号灯  
表示灯  
積層信号灯/回転灯ほか  
回転灯  
LED照明  
回転灯/体型音声  
信号灯  
センサ機器・ユニーク商品ほか  
電子音報知器  
録音再生用  
音声合成報知器  
再生専用  
音声合成報知器  
音声合成報知器  
LED表示ボード  
モニタディスプレイ  
オプション