

スタッフページングシステム ストアコール（送信機）

取扱説明書

MODEL : RC-TC

このたびは、**パトライト** スタッフページングシステムをお買い上げいただきましてありがとうございます。
ご使用前にこの取扱説明書をよくお読みのうえ、正しくお使いください。

また、本書は大切に保管してください。

保守・点検や補修などをするときには、必ず本書を読み直してください。

なお、ご不明な点は最終ページに記載しています技術相談窓口へお問い合わせください。

1. 安全のため必ずお守りいただきたいこと

お使いになる人や他の人への危害、財産への損害を未然に防止するため、必ずお守りいただくことを次のように説明しています。

■表示内容を無視して誤った使い方をした時に生じる危害や損害の程度を次の表示で区分し、説明しています。

⚠ 注意 この表示欄は「障害を負う可能性または物的損害のみが発生する可能性が想定される内容です。」

⚠ 注意

- この送信機は屋内専用です。雨、水、塵埃などのかからない場所でご使用ください。電池が発煙し、内部回路が焼損する恐れがあります。
- 本書に記載した内容以外でのご使用は避けてください。
- 注意事項に反したお取扱い、改造や天災などによって生じた故障についての保障はできません。

注意

- この取扱説明書は、ストアコールシステムの一部の項目のみを説明しています。全システムに関する説明については必ず受信機の取扱説明書も合わせてご覧ください。
- 送信機は購入後約5年毎のメンテナンスが必要です。同梱されておりますシールに購入年月日を記入して頂き本体等に貼り付け、メンテナンスの目安にしてください。

2. 各部の名称及び外観図について

【各部の名称】

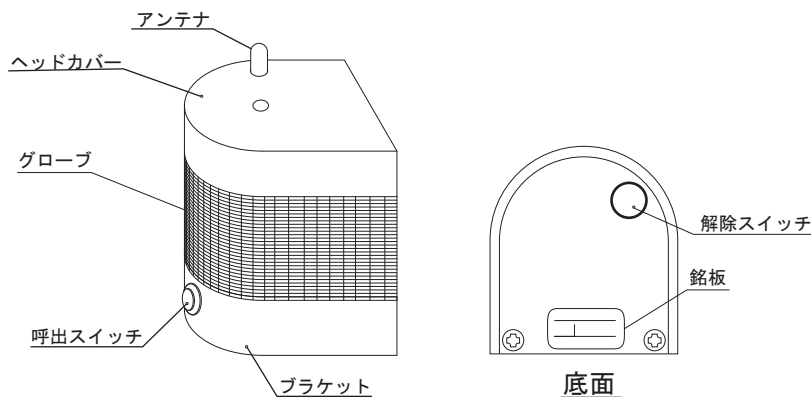

3. 取付けについて

下図のように取付け場所に応じて取付けてください

○ネジを固定して取付ける場合

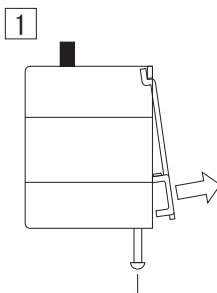
- 

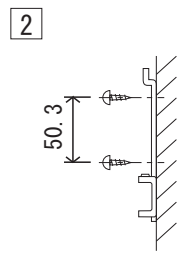
●送信機から取付金具をはずしてください。（ブラケット下部のねじ2本をはずすと取付金具がはずれます）
- 

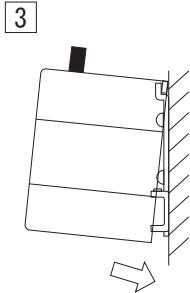
●取り外した取付金具を壁面に取付けてください。
（壁面に応じたM4ねじ2本で固定します。このとき取付金具の向きに注意してください。マーク方向がヘッドカバー側になります）
- 

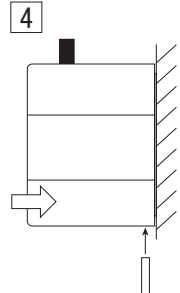
●送信機上部（ヘッドカバー裏側）を取付金具に引っ掛け、壁面に密着させてください。
- 

●①で取り外したねじ2本でしっかり固定してください。
⇨方向へ少し押さえるとねじが入りやすくなります。

注：取付け場所について

※送信機はできるだけアンテナが見通せる場所に設置してください。送信機とアンテナの間に壁や柱などの障害物があると、電波を受信できないことがあります。

設置フロアを上から見た図

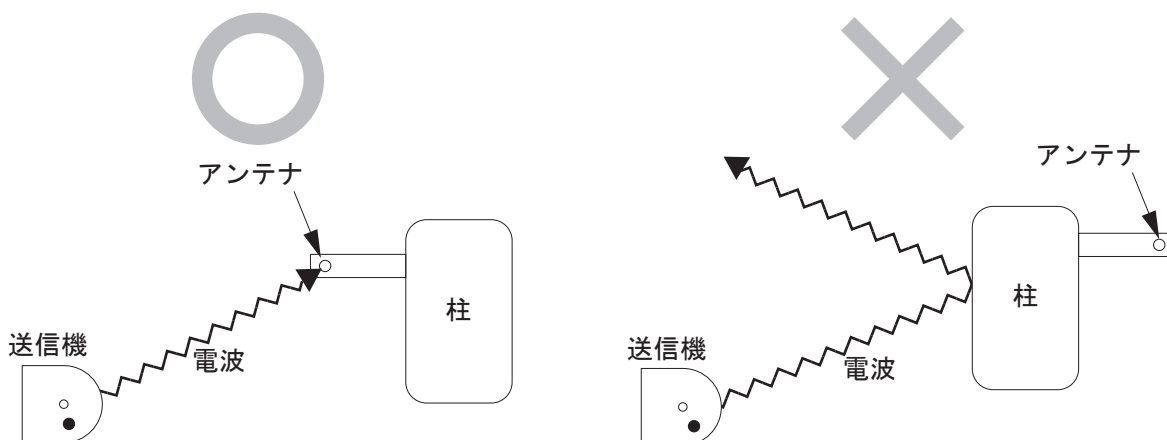

4. 送信機の電池交換

注意

- 電池交換の際に電池ケースのリード線を部品にはさんで切らないように注意してください。

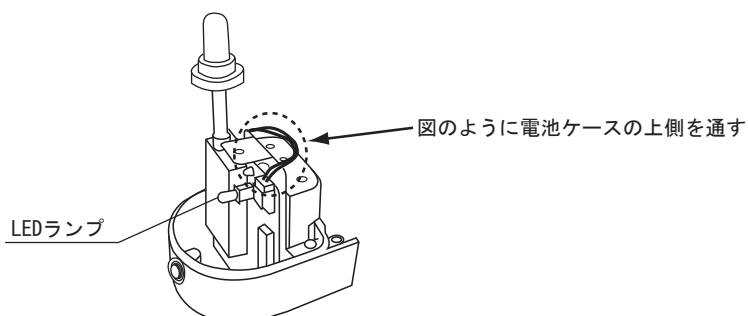

注意

- 交換する電池は、アルカリ単三電池、またはオキシライド※単三電池以外は使わないでください。マンガン電池を使用すると使用可能時間が短くなります。また、ニカド電池（充電式）は使用できません。
- 電池交換の際に電池ケースのリード線を部品にはさんで切らないように注意してください。送信機の中の電池ケースに印刷されています注意書きをよくお読みください。
- 電池ケースのリード線は強く引っ張ると切れるおそれがあります。電池交換の際はご注意ください。
- 電池を交換する前に金属の取っ手などを触って、体に帯電した静電気を放電させてください。
- 不用意に基板に触らないでください。

※オキシライドはパナソニック社の登録商標です。

【電池交換時期の目安】

送信機の電池が消耗した状態になるとLEDランプが点滅します。LEDランプが点滅しましたら速やかに電池を交換してください。通常の使用状態で電池の寿命は約1年です。

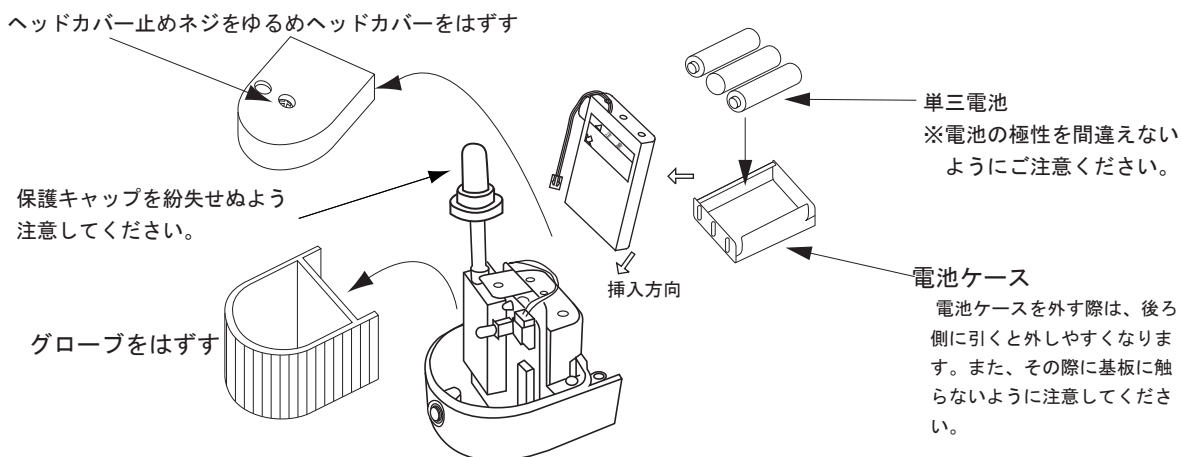

5. 送信機のチャンネル設定方法

注意

- 作業を行なう際に金属の取っ手などを触って、静電気を放電させてください。
静電気が送信機に印加されると送信機が故障する可能性があります。
- 設定に必要なスイッチ設定変更は絶対に行わないでください。動作しなくなります。
- 不必要に基板にはふれないでください。故障の原因となります。

- 送信機はご使用になる前に必ず電池をセットしてからお使いください。
- 下図のように送信機内部のCH設定スイッチを設定することにより送信機より呼出する再生チャンネルを設定することができます。
- 全CH(チャンネル)に対応したスイッチ設定の一覧は【P5:7. CH(チャンネル)設定一覧】をご覧ください。

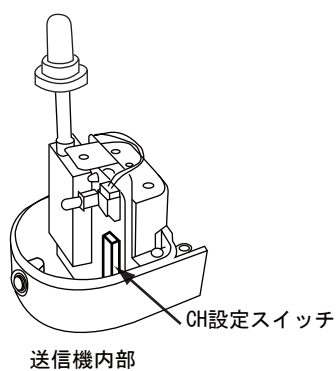

電池をセットする際に、必ず左図のCH設定スイッチで、メッセージリストに対応した送信機のチャンネルを設定してください。

6. 仕様

送信機【RC-TC】

形 式	RC-TC
定格電圧	DC4.5V (単三電池×3)
電池寿命	約1年 (1日40回送信)
使用環境	屋内専用
送信周波数	特定小電力 10mW 429MHz帯
動作周囲温度	0°C~+40°C
相対湿度	85%以下(結露なきこと)
寸法	外観図参照
質量	400g (電池および取付金具を含む)

※仕様については改善のため、予告なしに変更する場合があります。

7. CH(チャンネル) 設定一覧

- メッセージリストに対応したCH(チャンネル)を設定してください。
- CH設定に使用するスイッチは4~8番のスイッチです。
 の部分はCH設定では使用しません。
- グループ設定に関しては受信機の取扱説明書のグループ設定のページを参照してください。

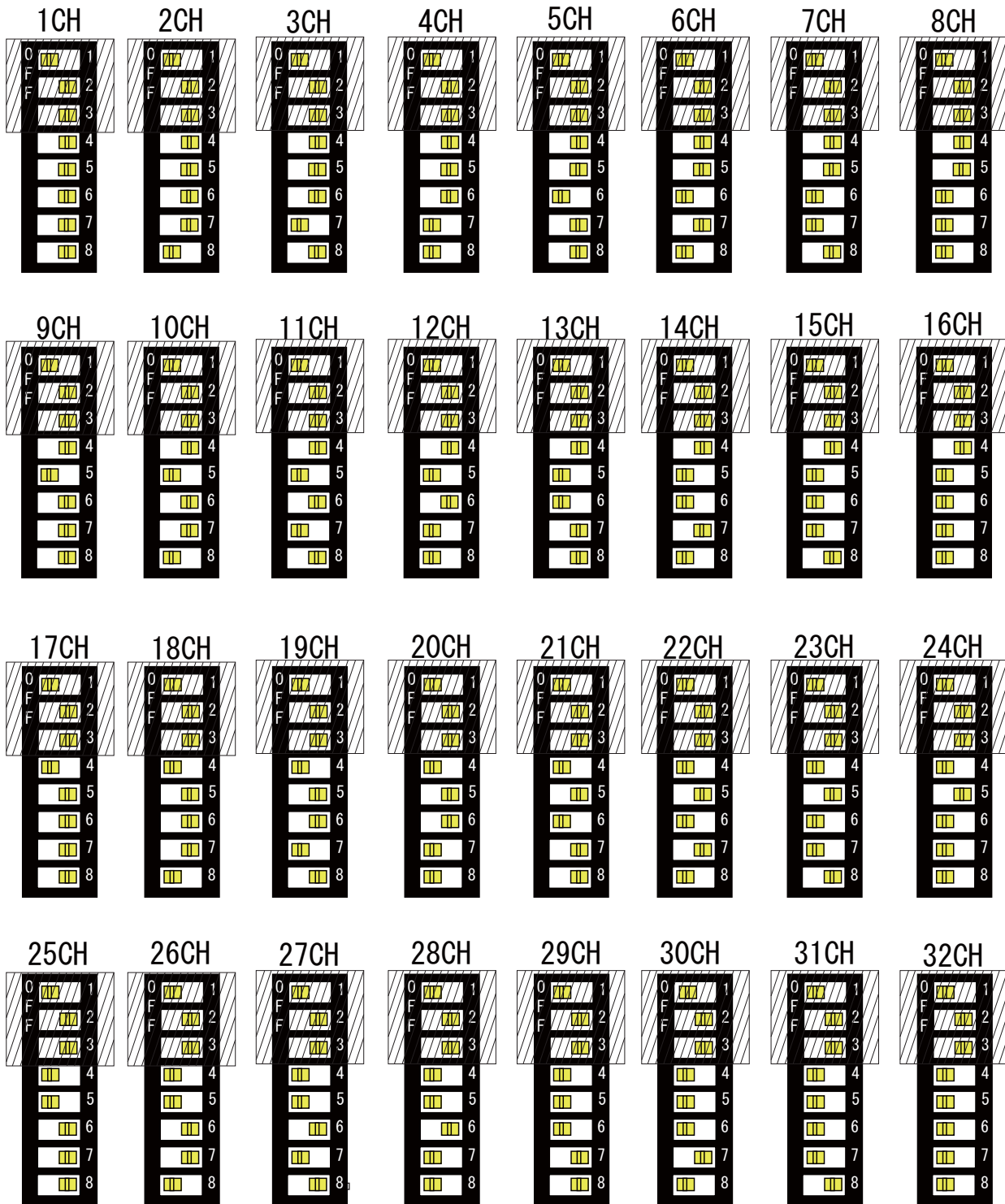

8. 外観図

[単位：mm]

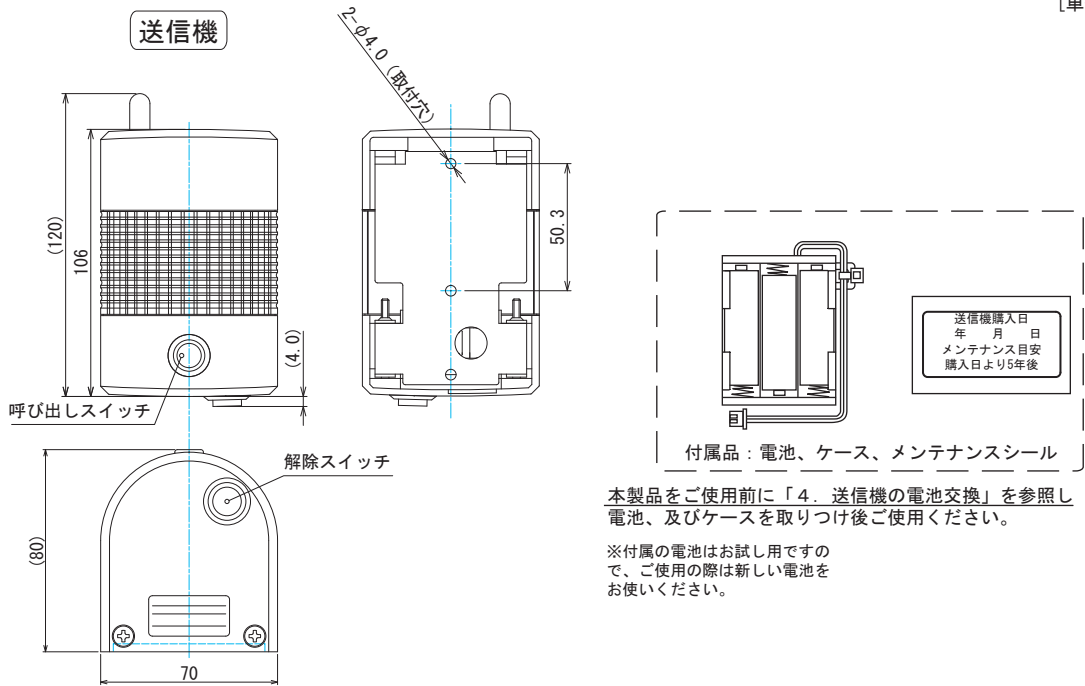

本製品をご使用前に「4. 送信機の電池交換」を参照し電池、及びケースを取りつけ後ご使用ください。

※付属の電池はお試用ですので、ご使用の際は新しい電池をお使いください。

Rev.1.3

製品保証規定

この保証規定は、お買い上げいただいた製品に対して株式会社パトライト(以下弊社)がお客様に保証する内容について明記しています。

- 製品保証について
 - 取扱説明書の注意書きに基づくお客様の正常なご使用状態のもとで、保証期間内に万一故障した場合、無償にて故障箇所の修理または製品の交換をさせていただきます。製品保証の原則は故障箇所の修理です。
- 保証期間
 - 製品はおお客様がお買い求めいただいたから12ヶ月間の保証を致します。
 - 保証期間経過後は有償修理扱いとなります。保証期間内に製品の修理・交換対応があったとしても、保証期間はその製品のお買い上げ日より12ヶ月間をもって満了となります。
- 保証内容について
 - 保証は製品の無償修理または交換に限定され、お客様の故障品調査や作業人件費、交通費・付属品など、製品以外に関する費用は保証の対象ではありません。
- 保証範囲除外事項
 - 以下の場合、または以下のように見受けられる場合は、製品の無償修理または交換の対象となりません。
 - ・モーター・電球・ロータゴム・バッキン・Oリング・キセノン基板・その他消耗部品の磨耗や寿命の場合
 - ・火災、地震、落雷、塩害、風水害、その他天災地変、または異常電圧などによる故障・損傷の場合
 - ・停電、電源・ケーブルなどの故障による電気の切断に起因する故障・損傷の場合
 - ・製品を取付け又は接続しているお客様の装置・機器・車両・船舶などとの間に生じる独特の動作不具合や故障の場合
 - ・指定環境や推奨環境以外でのご使用により発生する不具合や故障の場合
 - ・製品性能を超える環境やご使用方法により発生する不具合や故障の場合
 - ・お客様の使用上の誤りやお客様が独自に改造・修理・部品交換をされたことに起因する故障・損傷の場合
 - ・交換/取付作業による製品破損(例:物理的破損、静電気によるデバイスなどの損傷)の場合
 - ・輸送・移動時の落下衝撃等、お客様の取扱いが適正でないために生じた故障・損傷の場合
 - ・故意または過失による製品の故障または破損の場合
 - ・製品が日本以外の国で使われている場合
- 保証免責事項
 - お買い上げ製品(ソフトウェアを含む)の故障もしくは動作不具合により直接または間接的に生じた被害・損害、設備および財産への損害、お客様および関係する第三者の製品やシステムへの損害、顧客からの信用、またはそれらを修復する際に生じる費用(人件費、交通費、復旧費)など、一切の保証は致しかねます。
- 責任制限
 - ・ 弊社の責任範囲は、製品の故障箇所の修理または交換のみに限ります。
 - ・ 従いまして、製品自体または製品の使用から直接的または間接的に生じたいかなる損害についても、弊社に故意または重大なる過失がある場合を除き、一切責任を負うものではありません。
 - ・ また、弊社が責任を負う場合でも、重大な人身損害の場合を除き、お客様が購入された製品価格を超えて責任を負うものではありません。
 - ・ 製品の修理や交換がサービス応答時間内に対処できないことから発生する直接的及び間接的損失または損害、並びに逸失利益の責任を弊社は負いません。
 - ・ 弊社が発行する製品取扱説明書その他の文書、または情報に印刷上、事務上、その他誤りまたは記述漏れがある場合は、弊社は責任を負うことができます。また、そこから発生するあらゆる損失または損害において弊社は一切責任を負うものではありません。

(注)この保証書は本書に明示した期間・条件のもとで無償修理または交換をお約束するもので、お客様の法律上の権利を制限するものではありません。

世界中に「安心・安全・楽業」をお届けする

株式会社 **パトライト**

J1B

本 社 / 〒541-0053 大阪市中央区本町4-4-2 5

※記載内容は、変更されることがあります。あらかじめご了承ください。

<http://www.patlite.co.jp>

受付時間 9:00～17:00

●技術相談窓口



0120 (497)090 ■ FAX. 079(568)6604

土/日/初日と夏期/年末年始の休日は、

留守番電話でお受けいたします。*ご注文・価格・商品内容等は、各営業所拠点または代理店にお問い合わせください。

T95100071 | D
'14.1. AUTO